

VENTOSE CONCAVE CON SUPPORTO VULCANIZZATO

Le ventose illustrate in questa pagina sono state studiate per la presa e la movimentazione di oggetti cilindrici come tubi, bottiglie, profilati tondi, ecc.

Il supporto, vulcanizzato sulla ventosa, è in alluminio ed è dotato di un foro centrale filettato per facilitarne il fissaggio all'automatismo e di uno laterale per consentire l'eventuale inserimento di un perno guida, antirotazione.

Anche queste ventose sono fornibili nelle tre mescole standard, gomma antiolio A, para naturale N e silicone S.

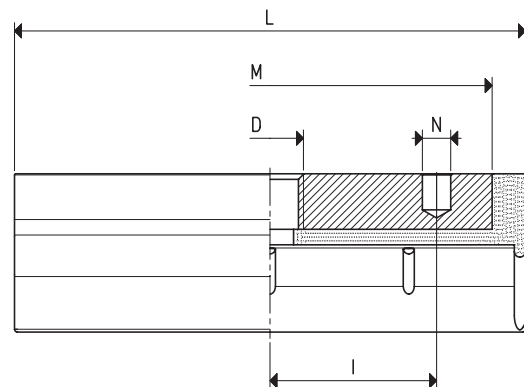
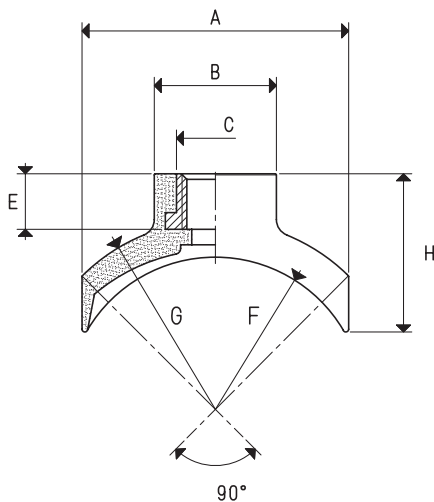

VENTOSE CONCAVE CON SUPPORTO VULCANIZZATO

Art.	Forza Kg	Ø di presa		A	B	C	D	E	F	G	H	I	L	M	N	Materiale supporto	Peso g
		min	max														
08 30 60 *	3.5	30	45	26	15	10	M8	8	16	19	20.0	20	60	50	4.1	alluminio	20.3
08 40 90 *	8.6	50	80	40	20	14	M12	10	23	28	25.0	30	92	80	5.1	alluminio	54.8
08 50 90 *	10.5	60	95	48	22	14	M12	10	28	34	28.5	30	92	80	5.1	alluminio	62.5

* Completare il codice indicando la mescola: A= gomma antiolio; N= para naturale; S= silicone