

# Funzioni logiche di base Serie 2L

Attacchi a cartuccia Ø 4 mm  
or - and - yes - not - memoria

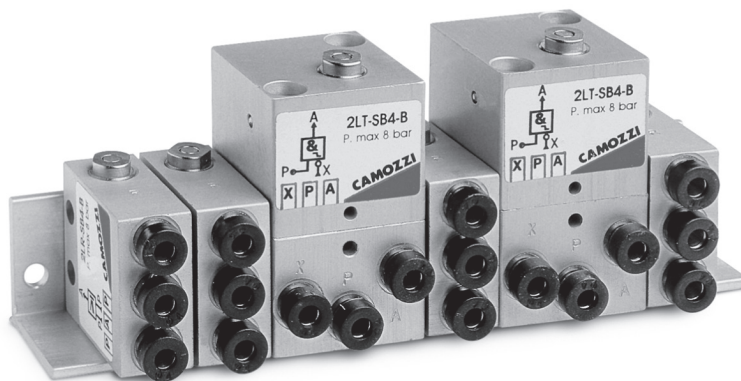

Le funzioni logiche di base della serie "2L" sono realizzate in 5 modelli diversi e possono essere installate separatamente attraverso 2 fori passanti nel corpo. La squadretta 2LQ-8A consente di avere gli ingressi e le uscite frontalmente, facilitando il montaggio dei tubi di collegamento.

Tutti i modelli sono costruiti con il visore di pressione incorporato, che permette una facile ricerca dei guasti. I raccordi, del tipo super-rapido Ø4, sono inoltre incorporati nel corpo. L'elemento NOT del tipo a soglia ha una pressione di azionamento di 0,3 bar.

## CARATTERISTICHE GENERALI

<b>Tipo di costruzione</b>	ad otturatore (spola memoria)
<b>Materiali</b>	corpo AL; guarnizioni NBR; altri OT
<b>Gruppo valvole</b>	valvole automatiche (funzioni logiche)
<b>Attacchi</b>	con cartuccia Ø 4
<b>Temperatura d'esercizio</b>	0°C + 60°C (con aria secca -20°C)
<b>Pressione d'esercizio</b>	2 bar + 10 bar
<b>Portata nominale</b>	100 NI/min (6 bar ΔP 1)
<b>Fluido</b>	aria filtrata senza lubrificazione. Nel caso si utilizzasse aria lubrificata, si consiglia olio ISO VG32 e di non interrompere mai la lubrificazione.

## Funzioni logiche AND / OR

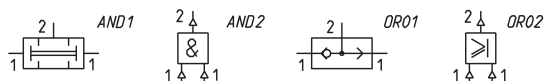
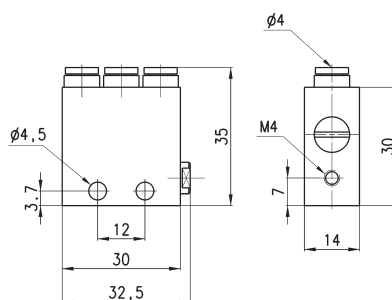

Mod.	Funzione	Simbolo pneumatico	Simbolo logico
<b>2LD-SB4-B</b>	AND	AND1	AND2
<b>2LR-SB4-B</b>	OR	OR01	OR02

## Funzioni logiche YES / NOT

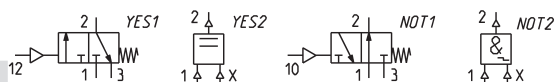
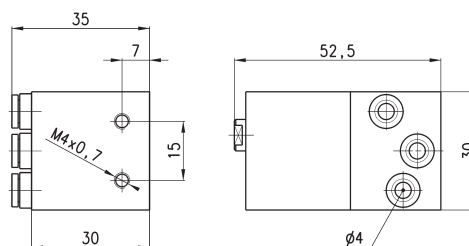

Mod.	Funzione	Simbolo pneumatico	Simbolo logico
<b>2LS-SB4-B</b>	YES	YES1	YES2
<b>2LT-SB4-B</b>	NOT	NOT1	NOT2

## Funzioni logiche "Memoria"

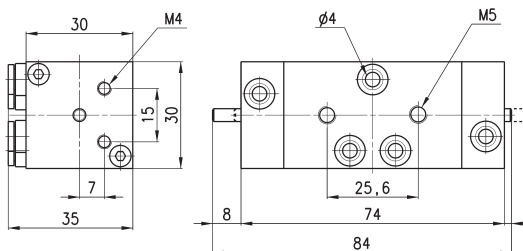

Mod.	Funzione	Simbolo pneumatico	Simbolo logico
<b>2LM-SB4-B</b>	Memoria	MEM1	MEM2

Squadretta

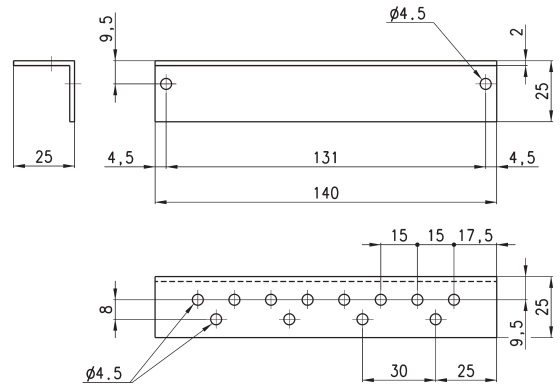

Mod.  
**2LQ-8A**

Valvola amplificatrice 3/2 NC a comando pneumatico - attacchi G1/8



La valvola Mod. 2LA-AM è in grado di trasformare segnali in bassa pressione in segnali con pressione da 2 a 8 bar. Il tipo di costruzione a membrana/otturatore presenta un minimo consumo d'aria permanente in posizione di riposo.

Fissaggio: con viti M5  
Installazione: in qualsiasi posizione  
Fluido: aria filtrata, senza lubrificazione

Materiali:  
- corpo AL  
- guarnizioni NBR

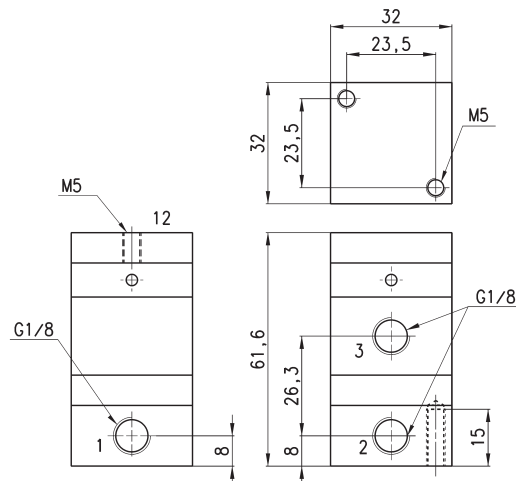
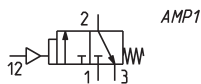

Mod.	Pressione d'esercizio (bar)	Pressione min/max d'azionamento (bar)	Consumo aria permanente in posizione di riposo (NI/min)	Portata nominale (NI/min ΔP 1)
<b>2LA-AM</b>	2 ÷ 8	0.03 / 0.6	3.3	120

**Sensori ad interruzione di getto Serie 2L - attacchi M5**

Materiali: AL - OT  
 Costruzione: ugello senza parti mobili  
 Fissaggio filettatura: M22 x 1  
 Diametro montaggio: 22.5 mm  
 Supporto di fissaggio B20-25, E20-25  
 Consumo aria max: P 2 bar  $\approx$  45 NI/min  
 Fluido: aria filtrata, senza lubrificazione

Condizione di funzionamento: la pressione del sensore ricevente (2LB-SR) deve essere minore o uguale alla pressione del sensore emittente (2LB-SE)

L'ugello del sensore ricevente (2LB-SR) viene alimentato per garantire l'autopulizia dello stesso. Il getto d'aria del sensore emittente (2LB-SE) impedisce il libero flusso del getto del ricevente. Viene così a crearsi una pressione pressostatica che genera all'uscita A del ricevente una pressione di pilotaggio che viene inviata al comando dell'amplificatore. Quando un oggetto interrompe il getto d'aria fra i due sensori questo segnale va a zero.



2LB-SE

2LB-SR

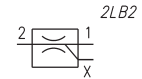
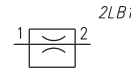
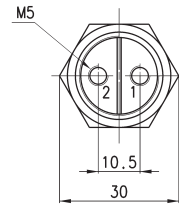
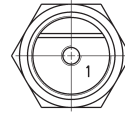
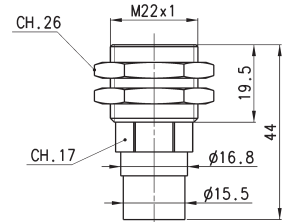
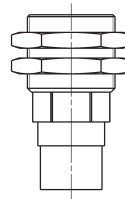

Mod.	Tipologia	Pressione min.	Pressione max	Temperatura	Simbolo
<b>2LB-SE</b>	Sensore Emittitore	0.3 bar	2 bar	-20°C + +60°C	2LB1
<b>2LB-SR</b>	Sensore Ricevente	0.3 bar	0.6 bar	-20°C + +60°C	2LB2

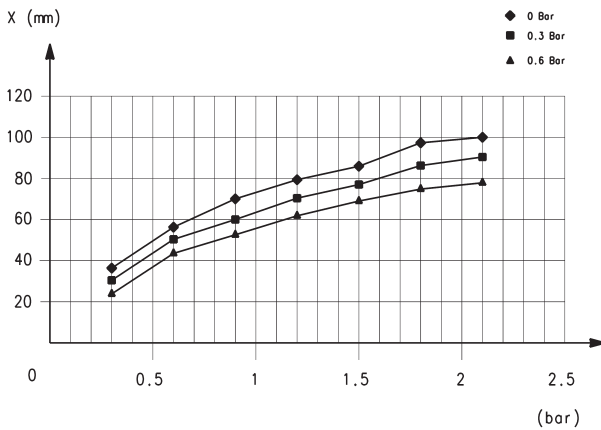
**SENSORI AD INTERRUZIONE DI GETTO SERIE 2L**

DIAGRAMMA della DISTANZA tra  
 SENSORE EMETTITORE (2LB-SE) e  
 SENSORE RICEVENTE (2LB-SR)  
 in relazione alle pressioni di alimentazione

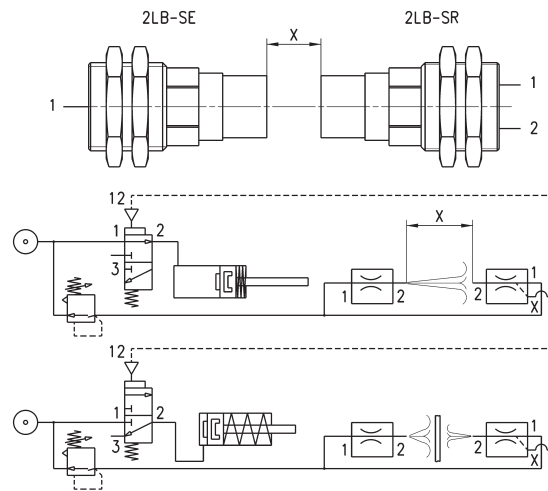

X = distanza tra ugelli (30 mm + 80 mm)